



# PRENSA MLT-40

MANUAL DE OPERACIÓN



Queda prohibida la reproducción total o parcial de este manual por cualquier medio, ya sea impreso electrónico; sin contar con la autorización previa, expresa y por escrito del autor.

# **PRENSA MLT-40**

MANUAL DE OPERACIÓN

---

## ÍNDICE

INSTRUCCIONES GENERALES DE SEGURIDAD.....	4
PRECAUCIÓN.....	5
INSTALACIÓN ELÉCTRICA Y DE GAS.....	6
COMPONENTES.....	7
INSTRUCCIONES DE OPERACIÓN.....	8

## INSTRUCCIONES GENERALES DE SEGURIDAD

**ADVERTENCIA:** Para reducir los riesgos de lesiones leer adecuadamente todas las instrucciones. El incumplimiento de las instrucciones señaladas a continuación puede causar descargas eléctricas, incendios, lesiones corporales graves, mutilaciones, así como daños a la máquina.

### A. SEGURIDAD EN EL ÁREA DE TRABAJO.

- \* Mantener el área de trabajo limpia e iluminada. Las áreas abarrotadas u oscuras propician accidentes.
- \* No accionar el equipo sin antes revisar todas las conexiones de gas con agua y jabón, para asegurarse que no exista alguna fuga que pueda causar una explosión.
- \* Mantener alejados a los niños, clientes y personal ajeno a la empresa del funcionamiento eléctrico o mecánico del equipo.
- \* Se recomienda tener un espacio mínimo de un metro alrededor de la máquina por seguridad y trabajo satisfactorio.

### B. SEGURIDAD ELÉCTRICA.

- \* Las conexiones de la maquinaria deben adaptarse a las tomas de corriente.
- \* No utilizar adaptadores para los switch ya que se corre el riesgo de recibir una descarga eléctrica.
- \* No exponer los switch y/o conexiones eléctricas a la lluvia, o a la humedad. Si entra agua a estos elementos se corre el riesgo que se descompongan o sufra una descarga eléctrica.
- \* Utilizar cable en una sola pieza, si existen uniones en las conexiones estas pueden producir un corto circuito.
- \* No exponer los cables ni las conexiones eléctricas al calor, aceite, bordes afilados o partes en movimiento, ya que los cables dañados pueden producir descargas eléctricas o un corto circuito.

### C. SEGURIDAD PERSONAL

- \* No operar el equipo si se encuentra cansado, bajo el efecto de alcohol o drogas.
- \* Usar vestimenta adecuada, no usar ropa holgada, ni collares, aretes, relojes, si tiene cabello largo usar cofia para mantenerlo recogido.
- \* No subirse a la estructura de la máquina por ningún motivo, pueden ocurrir caídas o lesiones.
- \* Evitar el uso de audífonos, celulares o algún otro equipo que funcione como distractor para el operador.
- \* Hacer uso correcto del equipo de protección personal si se va a realizar algún mantenimiento a la máquina.
- \* Si se realiza algún cambio de modelo o componente del equipo ya sea, eléctrico, mecánico o gas se debe de desenergizar, cortar suministro de gas y detener la máquina por completo para evitar accidentes.
- \* Mantener las extremidades alejadas de todas las partes en movimiento.

### PRECAUCIÓN

La siguiente simbología señala las medidas de seguridad que se deben de tener antes y después de poner en marcha el equipo.



**PELIGRO CALIENTE** Algunas partes de la máquina se encuentran calientes al estar en operación.



**RIESGO DE APLASTAMIENTO** Mantener las manos alejadas de la prensa de leva cuando esté en funcionamiento.



**RIESGO ELÉCTRICO** En la que puede sufrir descargas eléctricas, si no se cumplen las disposiciones de seguridad eléctrica.



**RIESGO DE ENGRANAJE** Mantener las manos alejadas de las cadenas y engranes de la máquina.



**NO TAPAR ENTRADA DE AIRE DEL CAÑÓN** Mantener las manos alejadas de la entrada de aire del cañón.

## INSTALACIÓN ELÉCTRICA Y DE GAS

En la salida del tanque del gas deberá ser instalado un regulador de alta presión, con manómetro, para así verificar la correcta presión de suministro. La tubería empleada para la conexión es de ½" de diámetro, ya sea de cobre tipo L o de tubo negro calibre 40.

La longitud de la tubería no debe exceder los 10 metros, desde la salida del tanque de gas.

Se debe de instalar una tuerca unión entre la llave de paso y el regulador de baja presión.

Verificar que la conexión eléctrica sea de 220v. Sin cortos circuitos ni cables sueltos o sin aislamiento.

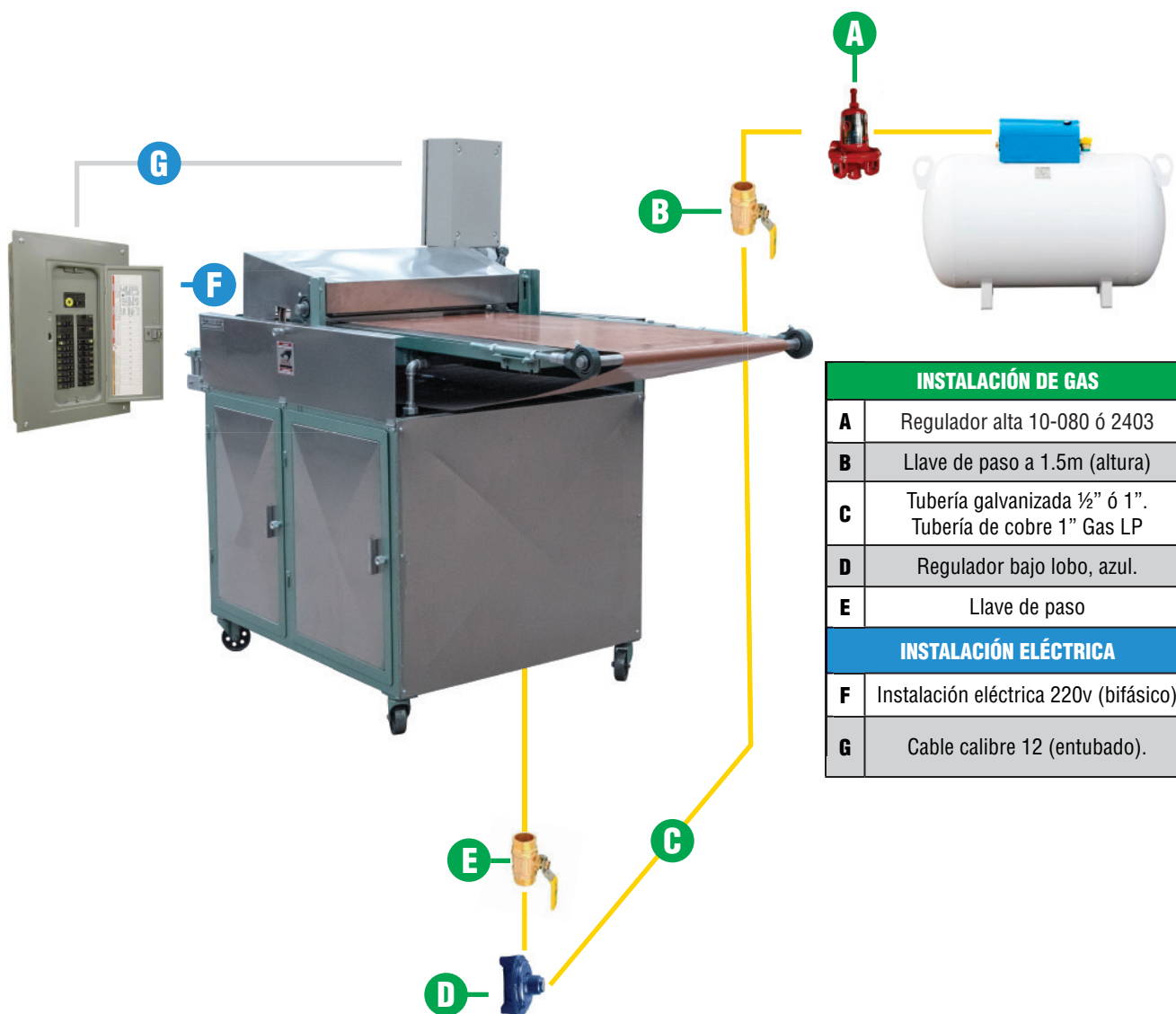

# PRENSA MLT-40

MANUAL DE OPERACIÓN

## COMPONENTES

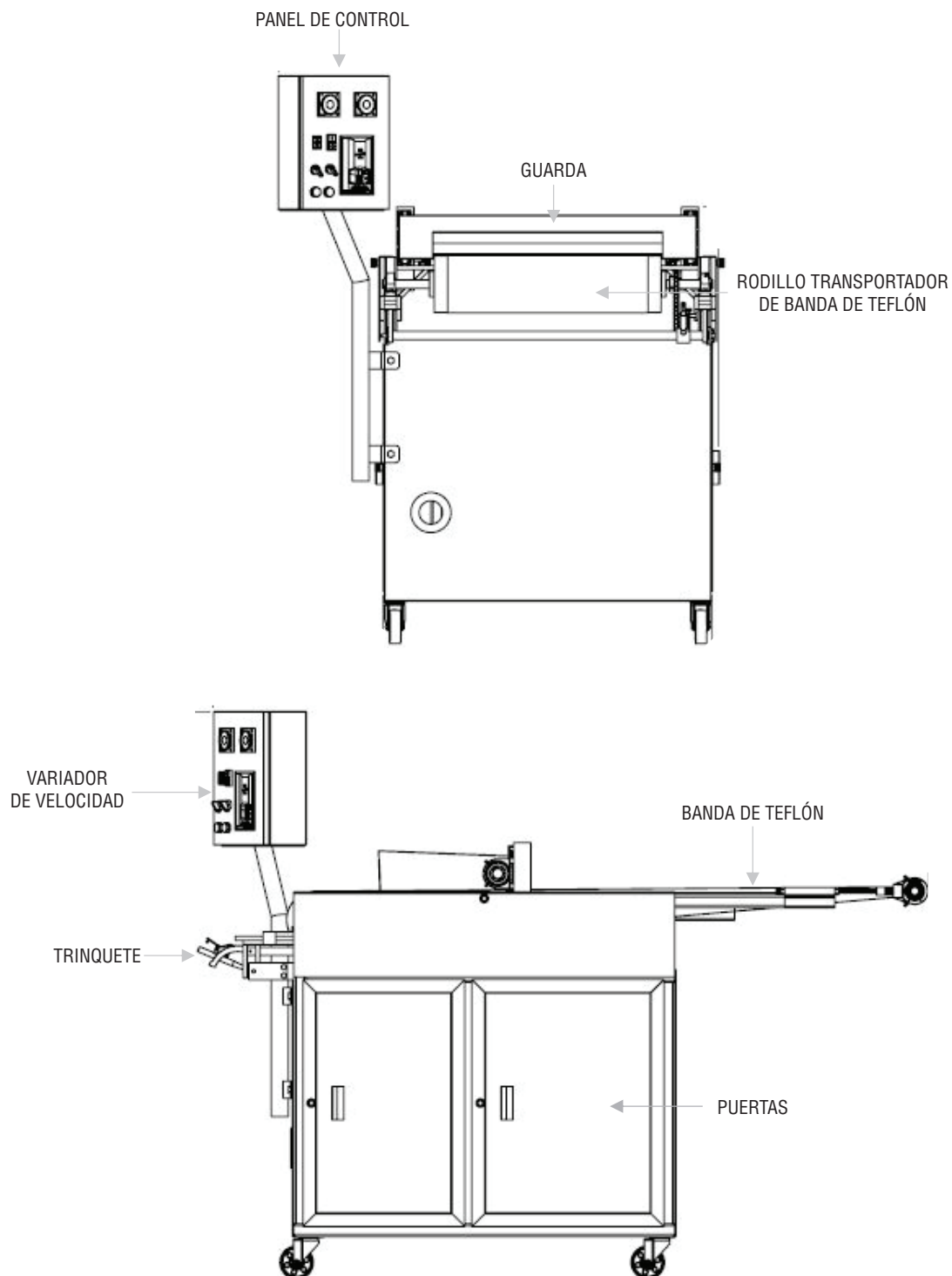

# PRENSA MLT-40 MANUAL DE OPERACIÓN



**1** Conectar prensa a toma corriente



**2** Use un regulador de gas de baja presión de 3/8"



**3** Encienda el botón de temperatura



**4** Ajuste el pirómetro superior a 140°C girando en el sentido del reloj



**5** Ajuste el pirómetro inferior a 50°C girando en el sentido del reloj



**6** Espere 8 minutos y enciende el motor del chasis



# PRENSA MLT-40

MANUAL DE OPERACIÓN



- 7** El trinquete le permite ajustar la tensión, tenga cuidado de no dejarlo demasiado apretado



- 8** Coloque un textal para realizar la prueba



- 9** Asegurese de que la temperatura de las placas es la correcta



- 10** Encienda la moto válvula



- 11** Abra llave de paso de gas y encienda las 6 boquillas



- 12** Ajuste la llama hasta alcanzar la temperatura deseada

# PRENSA MLT-40 MANUAL DE OPERACIÓN



**13** Espere 3 minutos a que caliente la plancha



**14** Comience la producción

## AJUSTE DE GROSOR

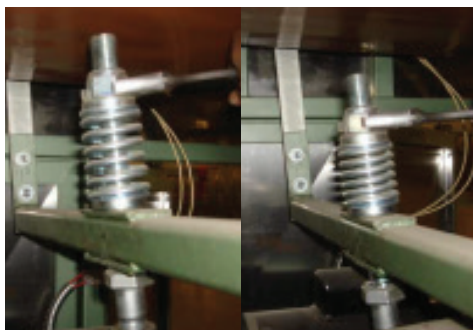

**1** Baje la tuerca de la barra roscada si desea obtener una mayor presión al bajar las placas.



**2** Afloje los tornillos de la chumacera con la llave correspondiente y después bájela suavemente si desea disminuir el grosor en la parte inferior del textal. Haga el mismo procedimiento con la chumacera del otro extremo. Para aumentar el grosor, suba las chumaceras.



# PRENSA MLT-40

MANUAL DE OPERACIÓN

---



**3**

Afloje la contratuerca y gire la perilla un poco para ajustar el grosor en la parte superior del textal.  
Haga el mismo procedimiento con la perilla del otro extremo.  
Al bajar los tornillos el grosor aumenta, al subirlos el grosor disminuye.



## **PLANTA**

AV. INDUSTRIAS #3655, ZONA INDUSTRIAL  
CP 78395 SAN LUIS POTOSÍ, SLP. MÉXICO



444 127 11 80



444 129 29 79

[info@manufacturaslenin.mx](mailto:info@manufacturaslenin.mx)

[TORTILLADORASLENIN.COM](http://TORTILLADORASLENIN.COM)